

# DNHCM 95 LS X

Dunstabzugshaube (Wand/90cm)

# IGNIS



## TOP 4

- Steuerung über Schiebeschalter
- Für Abluft- und Umluftbetrieb geeignet
- 1 leistungsstarker Lüftermotor, 3 Leistungsstufen
- Optimale Ausleuchtung des Kochbereichs dank LED, 2x3 Watt

EDELSTAHL

**DNHCM 95 LS X**

EAN 80 03437 23443 9

## BAUART

- Wandesse aus hochwertigem Edelstahl zur Montage direkt an die Wand
- Für Abluft- und Umluftbetrieb geeignet

## AUSSTATTUNG

- Steuerung über Schiebeschalter
- Kochstellenbeleuchtung LED, 2x3 Watt
- 1 leistungsstarker Lüftermotor, 3 Leistungsstufen

## ZUBEHÖR

- Montage- und Befestigungsmaterial
- 3 Aluminium-Fettfilter, auswaschbar
- Rückstauklappe für Abluftbetrieb

## ALS SONDERZUBEHÖR LIEFERBAR

- Aktivkohlefilter für den Umluftbetrieb AMC 023

## VERBRAUCHSWERTE

- Jahresenergieverbrauch: 96.1 kWh
- Energieeffizienzklasse C<sup>1</sup>

## TECHNISCHE DATEN

- Gebläseleistung im Abluftbetrieb: **max. Normalstufe 537 m<sup>3</sup>/h**
- Betriebsgeräusch im Abluftbetrieb: min. 45 – max. 68 dB/A
- Außenmaße (HxBxT): 861x898x450 mm
- Gesamte Gerätehöhe (inkl. ausziehbarem Schacht) von 560 bis 861 mm
- Abluftstutzen Ø 150 mm
- **Mindestabstand zum Elektrokochofeld 500 mm**
- **Mindestabstand zum Gaskochofeld 650 mm**

## WPRO-ZUBEHÖR (OPTIONAL)

- terrabianca Putzstein  
UNC502, EAN 8015250613858

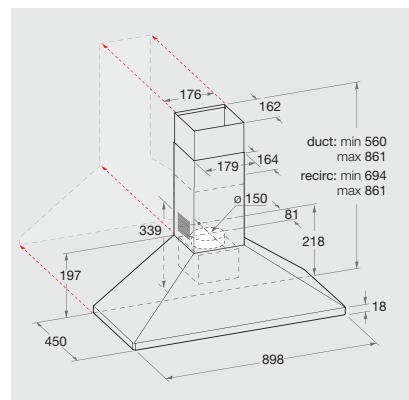

<sup>1</sup> Energieeffizienzklassen-Spektrum von A+++ bis D